

Manual do usuário



Nota:

■ Antes de usar o produto, leia o Guia Rápido para aproveitar ao máximo o produto.

■ Este produto está em constante atualização e/ou aperfeiçoamento. Nossa empresa reserva-se o direito de alterar as especificações de software e/ou hardware mencionadas neste manual de operação sem aviso prévio. As especificações e informações do produto mencionadas neste manual de operação são apenas para referência.

1. Visão geral do E977 :

Familiarize-se com a interface e os componentes do terminal antes de usar.

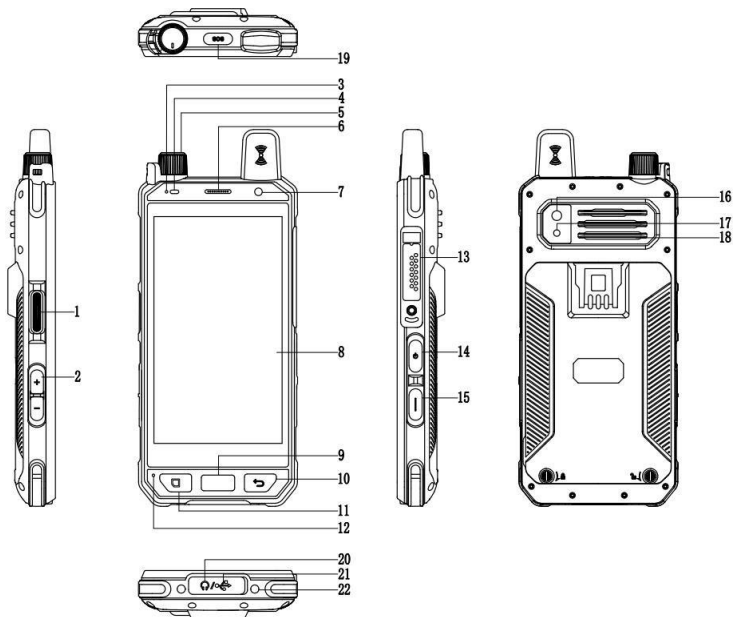

Descrição dos botões :

1	PTT	12	Microfone
2	Volume +/-	13	Interface M6
3	Luz LED	14	Botão liga / desliga
4	Sensor de luz	15	Botão customizável
5	Botão de canal	16	Câmera traseira
6	Alto-falante frontal	17	Lanterna
7	Câmera frontal	18	Alto-falante
8	Tela	19	Botão SOS
9	Impressão digital	20	Fones de ouvido
10	Botão de retorno	21	USB
11	Botão de Menu	22	Pino do carregador

2. Instalação do SIM card duplo e cartão de memória

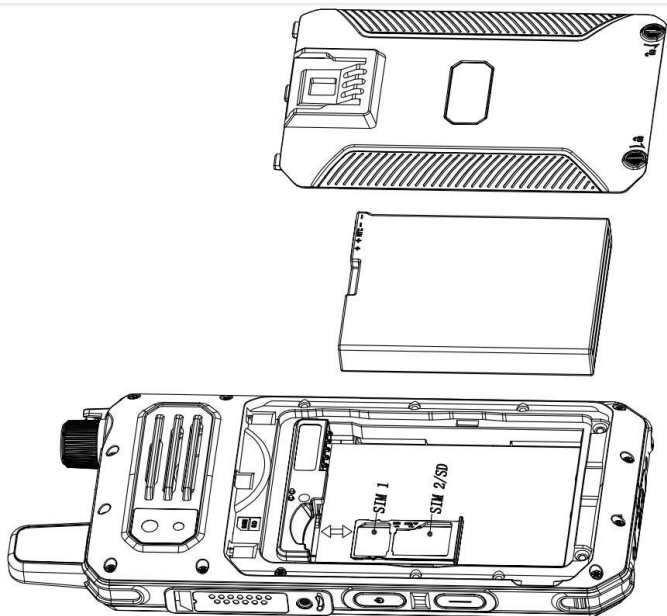

- 1) Gire o parafuso esquerdo da tampa da bateria no sentido anti-horário e o parafuso direito da tampa da bateria no sentido horário, abra-a e remova a bateria.
- 2) Instale o SIM card e/ou cartão de memória deslizando o retentor para a posição “aberto”

- 3) Coloque a bateria e a tampa da bateria de volta e pressione a tampa firmemente antes de girar o parafuso no sentido horário/anti-horário

3. Bloqueio de tela e botões

Com o telefone ligado, pressione brevemente o botão liga/desliga para bloquear a tela.

Após ficar inativo por um período, o telefone bloqueará a tela automaticamente.

Pressione brevemente o botão liga/desliga para ativar a tela e deslize para cima para desbloquear a tela.



4.Telefone

Este dispositivo oferece vários métodos para fazer chamadas telefônicas, permitindo que você faça chamadas a partir do teclado numérico, contatos, registros de chamadas e mensagens. Quando o telefone tocar e a tela solicitar uma chamada recebida, deslize para a direita para atender a chamada; deslize para a esquerda para rejeitar a chamada; ou atenda a chamada usando a tecla de atendimento no teclado. Após a conexão, ajuste o volume usando as teclas de volume +/-.

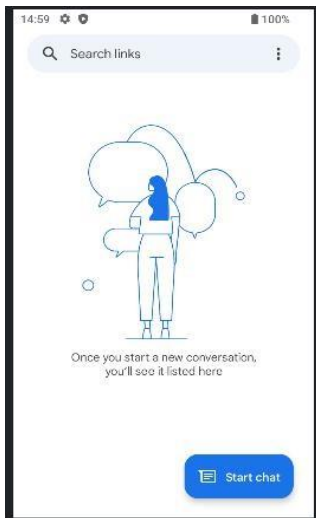

5. Mensagem

Você pode enviar e receber mensagens de texto (SMS) ou multimídia (MMS) contendo arquivos multimídia.

1. Acesse o menu de informações e, na tela inicial, você pode
2. clicar no botão de informações para enviar uma mensagem.
3. Digite a mensagem e clique no botão no canto inferior direito para criar uma nova mensagem.
4. Clique no campo do destinatário e insira o número do destinatário;
5. Como alternativa, clique no ícone de contato/grupo para selecionar o destinatário na lista de endereços.
6. Clique no campo de informações e insira o conteúdo da mensagem a ser enviada.
7. Clique no botão "Adicionar Anexo" para adicionar anexos. Você pode adicionar imagens, vídeos, arquivos de áudio, etc. 5) Após a edição, você pode optar por enviar.

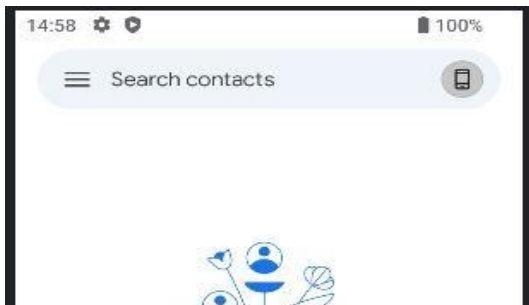

6. Foto

Acesse o menu principal e selecione a câmera. Você pode tirar fotos ou gravar vídeos após selecionar.

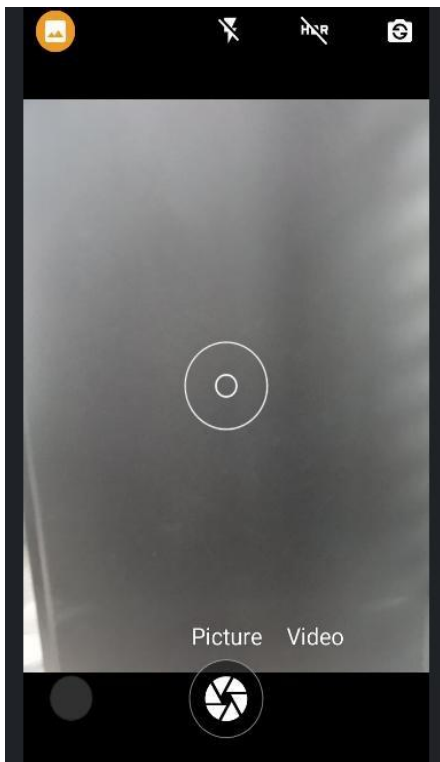

7. Bateria e carregamento

- 1) O terminal está carregando quando é ligado, e a luz indicadora LED vermelha pisca para indicar que o carregamento começou.
- 2) Quando a luz indicadora LED estiver verde, isso indica que o carregamento foi concluído e pode ser desconectado Conexão entre o dispositivo e a tomada elétrica



Atenção

Se a bateria não for utilizada por um longo período ou estiver totalmente carregada, ela pode não ligar normalmente durante o carregamento.

Este é um fenômeno normal. Carregue a bateria por um período de tempo antes de ligá-la para uso.

A bateria pode ser recarregada repetidamente, mas, como é um

consumível, se o tempo de espera do terminal for significativamente reduzido após o carregamento normal, substitua-a por uma bateria nova.

Quando a bateria do terminal estiver fraca, um aviso será exibido. Quando o nível da bateria estiver muito baixo, o terminal desligará automaticamente.

8. Ligar e desligar

Desligue o terminal pressionando e segurando o botão liga/desliga por alguns segundos até que a tela de inicialização apareça.

No estado ligado, pressione e segure o botão liga/desliga por alguns segundos para executar a operação de desligamento.

9. Instalação de acessórios através do conector M6

Passo 1: Remova a tampa da porta M6. A porta M6 está no lado direito do dispositivo, conforme mostrado nesta foto.

Passo 2: Conecte os acessórios opcionais da Estalky usando a porta M6. Aperte os parafusos, mas não aperte demais

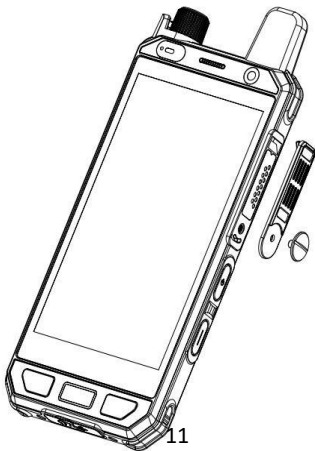

■ Especificação Técnica

1. CPU & SW	
ARM	MT6762 Quad-Core CPU,2.0Ghz, Octa-Core CPU
Android	Android 12.0
Idioma	Muti-idioma
2. Memoria	
RAM+ROM	4GB+64GB EMPC
SD Card	Suporta
3. LCD	
LCD	4.7"
Resolução LCD	720*1280 pixels
Cores LCD	16.7M
4. Touch	
Tipo e tamanho de toque	G+F+F, Suporte para uso de luvas com toque

Vidro	Gorilla Glass
Multi-toque	5
5. Sensor	
G-sensor de aceleração / sensor de proximidade / Sensor de luz/ Bússola eletrônica/ Giroscópio	
6. WCDMA & LTE	
GSM	850/900/1800/1900
WCDMA	B1/B2/B4/B5/B8
FDD-LTE	Band 1/2/3/4/5/7/8/12/13/14/17/19/20/28AB
7. Câmera	
Traseira: 13MP com foco	
Frontal: 5MP	
8. Wi-Fi	
IEEE802.11a/b/g/n/ac(2.4G/5.0G)	
9. GPS	

GPS +Beidou+Glonass	
10. Bateria	
5200mah com MSDS	
11. Bluetooth	
Versão	BT v5.0 com BLE
	BT2.1+EDR(Taxa de dados aprimorada)
Energia	(Min) Classe 2
Distância de operação	(Min) 10 metros
12. Características Físicas	
Dimensão	151*72*18mm
Peso	280g
13.Ambiental	
IP /Teste de queda	IP68/1.5m
Temperatura de trabalho	-20°C ~ 60°C
Temperamento de armazenamento	-30°C ~ 70°C

■ Dicas importantes

Para melhor aproveitar o produto, observe as seguintes instruções:

1. Não utilize acessórios não autorizados ou danificados.
2. Não mantenha o produto recebendo sinal em alto volume por longos períodos.
3. Opere o produto dentro da faixa de temperatura especificada.
4. A transmissão contínua por longos períodos pode causar superaquecimento no produto. Nesse caso,
5. mantenha-o em um local adequado para resfriamento.
6. Não desmonte, modifique ou repare o produto e seus acessórios sem autorização. Precautions for Portable Terminals

Para evitar lesões corporais ou danos materiais que possam resultar de operação inadequada, leia atentamente todas as informações antes de usar nossos produtos.

■ Proibições de Operação

Para se proteger contra perdas materiais, lesões corporais ou até mesmo morte, certifique-se de observar as seguintes instruções de segurança:

1. Não utilize o produto em locais que contenham
2. combustíveis, produtos químicos, atmosferas explosivas e outros
3. materiais inflamáveis ou explosivos. Nesses locais, somente um modelo com proteção Ex aprovada é permitido, sendo estritamente proibida qualquer tentativa de montagem ou desmontagem.
4. Não utilize o produto próximo a equipamentos médicos ou eletrônicos vulneráveis a sinais de radiofrequência.
5. Não utilize o produto em áreas onde o uso de equipamentos de comunicação sem fio seja totalmente proibido.

“Este produto está homologado pela Anatel de acordo com os procedimentos regulamentados para avaliação da conformidade de produtos para telecomunicações e atende aos requisitos técnicos aplicados, incluindo os limites de exposição da Taxa de Absorção Específica referente a campos elétricos, magnéticos e eletromagnéticos de radiofrequência.”



Para maiores informações, consulte o site da ANATEL
www.gov.br/anatel/pt-br.

Este equipamento não tem direito à proteção contra interferência prejudicial e não pode causar interferência em sistemas devidamente autorizados.